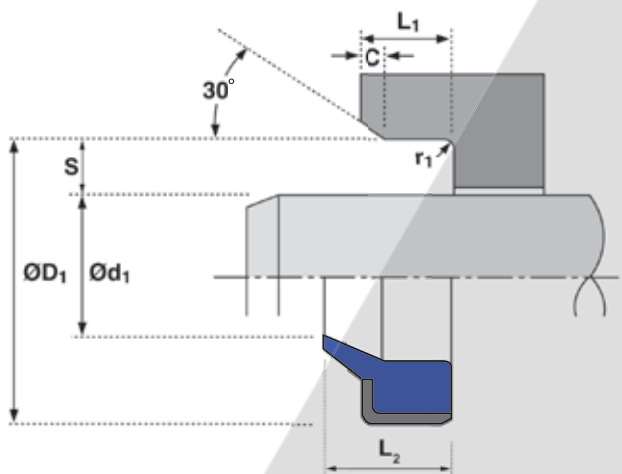

**HENNLICH****TĚSNĚNÍ**

# HYDRAULICKÁ TĚSNĚNÍ

## STÍRACÍ KROUŽKY

### A 860

**DOPORUČENÉ TECHNICKÉ PODMÍNKY****TEPLOTNÍ ROZSAH -40 °C DO +100 °C****TOLERANCE PRO ZÁSTAVBOVÉ PROSTORY**

|                   |           |
|-------------------|-----------|
| $\varnothing d_1$ | f 9       |
| $\varnothing D_1$ | H 8       |
| $L_1$             | +0,5 -0,0 |

**DRSNOSTI POVRCHU**

|                 |                   | $R_s \mu\text{m}$ | $R_t \mu\text{m}$ |
|-----------------|-------------------|-------------------|-------------------|
| KLUZNÉ PLOCHY   | $\varnothing d_1$ | 0,1 -0,4          | 4 max             |
| STATICKÉ PLOCHY | $\varnothing D_1$ | 1,6 max           | 10 max            |
| ČELNÍ PLOCHY    | $L_1$             | 3,2 max           | 16 max            |

**ZÁSTAVBOVÁ ZKOSENÍ A POLOMĚRY [mm]**

| PROFIL       | $\varnothing d_1$ | do $\varnothing d_1 = 19$ | nad $\varnothing d_1 = 19$ |
|--------------|-------------------|---------------------------|----------------------------|
| MIN. ZKOSENÍ | C                 | 0,5                       | 1,0                        |
| MAX. POLOMĚR | $r_1$             | 0,4                       |                            |

**POPIS**

Stírací kroužek typu A 860 se vyrábí z polyuretanu a je opláštěn kovovým kroužkem. Kovový kroužek s protikorozní ochranou dodává stíracímu kroužku tuhost a dovoluje montáž do úložných prostorů s lícovaním H 8. Tento stírací kroužek je vhodný pro nejtěžší aplikace a vyznačuje se dlouhou životností. V této řadě existuje několik rozměrů dle normy ISO 6195 B.

**ROZSAH POUŽITÍ**

|                 |                   |
|-----------------|-------------------|
| TRVALÁ TEPLOTA  | -30 °C do +100 °C |
| KLUZNÁ RYCHLOST | do 1,0 m/s        |

**MÉDIA**

Stírací kroužky A 860 jsou určeny především pro hydraulické kapaliny na bázi minerálních olejů. Ve vodních olejových emulzích (HFA, HFB) jsou mezní hranice použití od -20 °C do +40 °C.

Tento katalog podléhá změnové službě 05/2024

# HYDRAULICKÁ TĚSNĚNÍ STÍRACÍ KROUŽKY A 860



HENNLICH

TĚSNĚNÍ

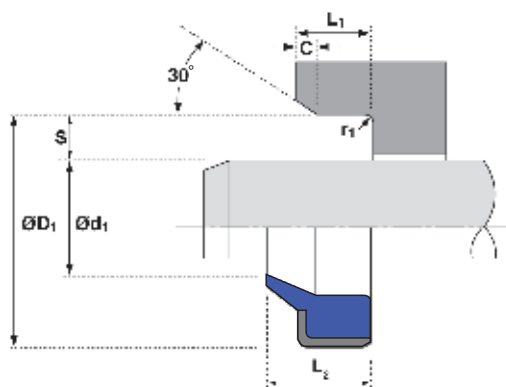

## MONTÁŽ

Pro montáž se předpokládá jedna kazeta do jedné drážky. Montáž je velmi jednoduchá a cenově výhodná a při hospodárných sériích se dá lehce mechanizovat. Jako pomůcky je nutno použít pouzdra, aby se nepoškodil stírací břit.

## PŘÍKLAD OBJEDNÁVKY

A 860 - 20 x 30 x 5/8

| Ød <sub>1</sub> | ØD <sub>1</sub> | L <sub>1</sub> | L <sub>2</sub> | Číslo formy | Poznámka |
|-----------------|-----------------|----------------|----------------|-------------|----------|
| 15              | 25              | 5,0            | 7,0            | 6950000     |          |
| 16              | 22              | 3,0            | 4,0            | 6950010     |          |
| 18              | 28              | 5,0            | 7,0            | 6950020     |          |
| 20              | 30              | 5,0            | 8,0            | 6950030     |          |
| 22              | 32              | 5,0            | 8,0            | 6950570     |          |
| 25              | 35              | 5,0            | 8,0            | 6950040     |          |
| 25              | 35              | 7,0            | 10,0           | 6668050     |          |
| 25              | 37              | 6,0            | 9,0            | 6950050     |          |
| 28              | 38              | 5,0            | 8,0            | 6950060     |          |
| 30              | 40              | 5,0            | 8,0            | 6950070     |          |
| 30              | 40              | 7,0            | 10,0           | 6950600     |          |
| 30              | 42              | 6,0            | 9,0            | 6950080     |          |
| 32              | 42              | 5,0            | 8,0            | 6950090     |          |
| 32              | 42              | 7,0            | 10,0           | 6668068     |          |
| 35              | 45              | 7,0            | 10,0           | 6950100     |          |
| 35              | 47              | 7,0            | 10,0           | 6950110     |          |
| 36              | 45              | 7,0            | 10,0           | 6668339     |          |
| 38              | 48              | 7,0            | 10,0           | 6950470     |          |
| 40              | 50              | 5,0            | 8,0            | 6950490     |          |
| 40              | 50              | 7,0            | 10,0           | 6950120     | ISO      |
| 40              | 52              | 7,0            | 10,0           | 6950130     |          |
| 45              | 55              | 7,0            | 10,0           | 6950140     | ISO      |
| 45              | 57              | 7,0            | 10,0           | 6950150     |          |
| 50              | 60              | 7,0            | 10,0           | 6950160     | ISO      |
| 50              | 62              | 7,0            | 10,0           | 6950170     |          |
| 55              | 65              | 7,0            | 10,0           | 6950180     |          |
| 55              | 69              | 8,0            | 11,0           | 6950190     |          |
| 55              | 70              | 7,0            | 10,0           | 6667689     |          |
| 60              | 70              | 7,0            | 10,0           | 6950200     |          |
| 60              | 74              | 8,0            | 11,0           | 6950210     |          |
| 63              | 73              | 7,0            | 10,0           | 6667690     | ISO      |
| 65              | 75              | 7,0            | 10,0           | 6950220     |          |
| 65              | 79              | 8,0            | 11,0           | 6950230     |          |
| 70              | 80              | 7,0            | 10,0           | 6950240     | ISO      |
| 70              | 84              | 8,0            | 11,0           | 6950250     |          |
| 75              | 85              | 7,0            | 10,0           | 6950260     |          |
| 75              | 89              | 8,0            | 11,0           | 6950270     |          |
| 80              | 90              | 7,0            | 10,0           | 6950280     | ISO      |
| 80              | 94              | 8,0            | 11,0           | 6950290     |          |
| 85              | 95              | 7,0            | 10,0           | 6950300     |          |
| 85              | 99              | 8,0            | 11,0           | 6950310     |          |
| 90              | 100             | 7,0            | 10,0           | 6950320     | ISO      |
| 90              | 104             | 8,0            | 11,0           | 6950330     |          |
| 95              | 109             | 8,0            | 11,0           | 6950340     |          |
| 100             | 110             | 7,0            | 10,0           | 6950350     |          |
| 100             | 114             | 8,0            | 11,0           | 6950360     |          |
| 105             | 115             | 7,0            | 10,0           | 6950770     |          |
| 105             | 121             | 9,0            | 12,0           | 6950370     |          |
| 110             | 120             | 7,0            | 10,0           | 6950380     |          |
| 110             | 126             | 9,0            | 12,0           | 6950390     |          |
| 115             | 131             | 9,0            | 12,0           | 6950400     |          |
| 120             | 130             | 7,0            | 10,0           | 6950410     |          |
| 120             | 136             | 9,0            | 12,0           | 6950420     |          |
| 130             | 146             | 9,0            | 12,0           | 6950430     |          |
| 140             | 155             | 9,0            | 12,0           | 6667329     |          |
| 140             | 160             | 10,0           | 14,0           | 6950440     |          |
| 150             | 170             | 10,0           | 14,0           | 6950450     |          |
| 160             | 180             | 10,0           | 14,0           | 6950460     |          |
| 180             | 195             | 10,0           | 14,0           | 6667995     |          |

Sortiment forem se neustále rozšiřuje. Pokud zde nenajdete Vaše rozměry, zašlete, prosím, dotaz.